

СПЛИТ-СИСТЕМЫ

- OP ERP 3D DC-inverter
- Aurora ERP 3D DC-inverter
- Aurora Design ERP 3D DC-inverter
- Forest ERP DC-inverter
- Aurora on/off
- Aurora Design on/off
- Forest on/off

Функции

Список функций
для моделей 2021 года

	OP 9-12k	AURORA INVERTER 9-24k	AURORA DESIGN INVERTER 9-12k	FOREST INVERTER 7-24k	AURORA ON-OFF 7-36k	AURORA DESIGN ON-OFF 7-12k	FOREST ON-OFF 7-24k
Эффективность							
3D DC-inverter	+	+	+	+ (18-24kBTU)			
ERP inverter	+	+	+	+			
Хладагент R32	+	+	+	+ (9-24kBTU)			
Надежность							
Надежные компрессоры GMCC	+	+	+	+	+	+	+
Защита от резких перепадов напряжения	+	+	+	+			
Работа в условиях нестабильных электрических сетей	+	+	+	+	+	+	+
Функция обнаружения утечки хладагента	+	+	+	+	+	+	+
Антикоррозийная обработка внутреннего и наружного блока Golden Fin	+	+	+	+	+	+	+
Функция самодиагностики	+	+	+	+	+	+	+
Защитная крышка вентиля наружного блока	+	+	+	+	+	+	+
Функция самоочистки наружного блока	+	+	+	+ (9-24kBTU)			
Тишина							
Низкий уровень шума	+	+	+	+	+	+	+
Инверторный мотор вентилятора внутреннего блока	+	+	+	+ (18-24kBTU)			
Ночной режим (режим комфортного сна)	+	+	+	+	+	+	+
Режим "Silent"	+	+	+	+			
Функциональность							
Функция температурной компенсации	+	+	+	+	+	+	+
Функция Follow me	+	+	+	+	+	+	+
ИК пульт с держателем (в комплекте)	+	+	+	+	+	+	+
Возможность подключения опционального проводного пульта	опция (KJR-12B/29B1)	опция (KJR-12B/29B1)	+	опция* (KJR-12B/29B1)	опция (KJR-12B/29B1)		опция* (KJR-12B/29B1)
Контроль уровня влажности	+						
Защита помещения от замораживания (поддержание 8°C или 8/12°C)	+(8/12°C)	+(8°C)	+(8°C)				
Режим ECO	+						
Автоматический перезапуск (с сохранением настроек пользователя)	+	+	+	+	+	+	+
Дизайнерская цветная панель (золотистая/серебристая)			+			+	
Широкий температурный диапазон	+	+	+	+			
Оptionальный низкотемпературный комплект					+	+	+
Автоматическая оттайка	+	+	+	+	+	+	+
Легкий и удобный монтаж							
Обслуживание без снятия блока с монтажной пластины	+	+	+	+	+	+	+
Упор для фиксации блока при обслуживании/монтаже (поддерживает блок в отведенном положении)	+						
Присоединение дренажа с двух сторон	+	+	+	+	+	+	+
Удобство и легкость в использовании							
Функция умный глаз	+						
3D Air flow (регулировка вертикальных и горизонтальных жалюзи с пульта ДУ)	+						
Wi-fi управление	опция			опция*			опция*
Автоматическая регулировка яркости дисплея внутреннего блока	+						
Запоминание положения жалюзи	+	+	+	+	+	+	+
Функция "Любимый режим"		+	+	+	+	+	+
Возможность отключения дисплея внутреннего блока	+	+	+	+	+	+	+
Возможность отключения звуковых сигналов внутреннего блока	+	+	+	+	+	+	+
Предотвращение обдува холодным воздухом	+	+	+	+	+	+	+
Кнопка включения без пульта (кнопка на внутреннем блоке)	+	+	+	+	+	+	+
Таймер	+	+	+	+	+	+	+
Режим турбо	+	+	+	+	+	+	+
Безопасность							
Функция самоочистки внутреннего блока	+	+	+	+	+	+	+
Противопылевой фильтр высокой плотности	+	+	+	+	+ (7-24kBTU)	+	+
Фотокаталитический фильтр тонкой очистки	+			+	+	+	+
Четыре фильтра тонкой очистки		+	+				
Качественный пластик (не желтеет, нет выделения вредных веществ)	+	+	+	+	+	+	+

* Доработка блоков серии Forest дополнительными разъёмами для подключения проводного пульта и/или Wi-Fi модуля производится в сервис-центре поставщика перед отгрузкой оборудования и оплачивается дополнительно. Подробности уточняйте у вашего менеджера.

Артикулы

ВНУТРЕННИЕ БЛОКИ

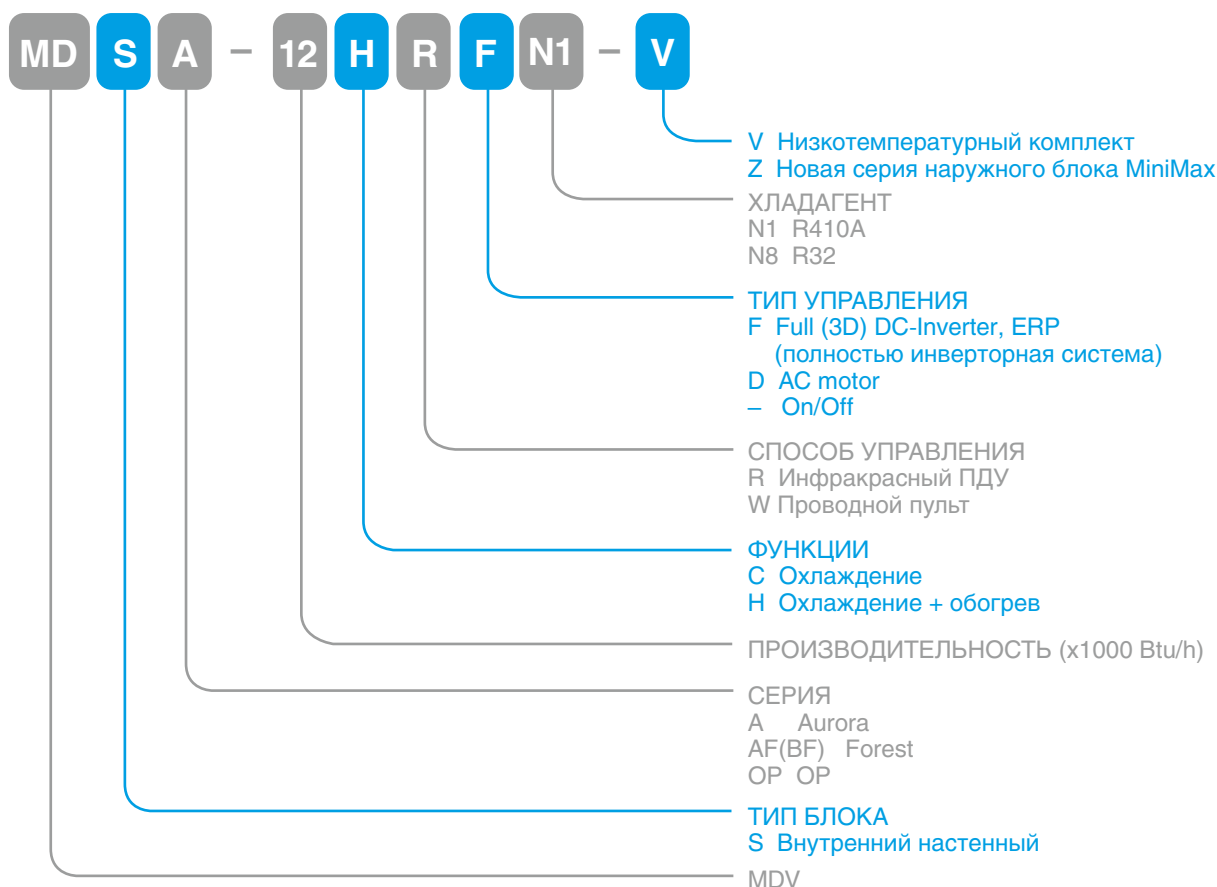

НАРУЖНЫЕ БЛОКИ

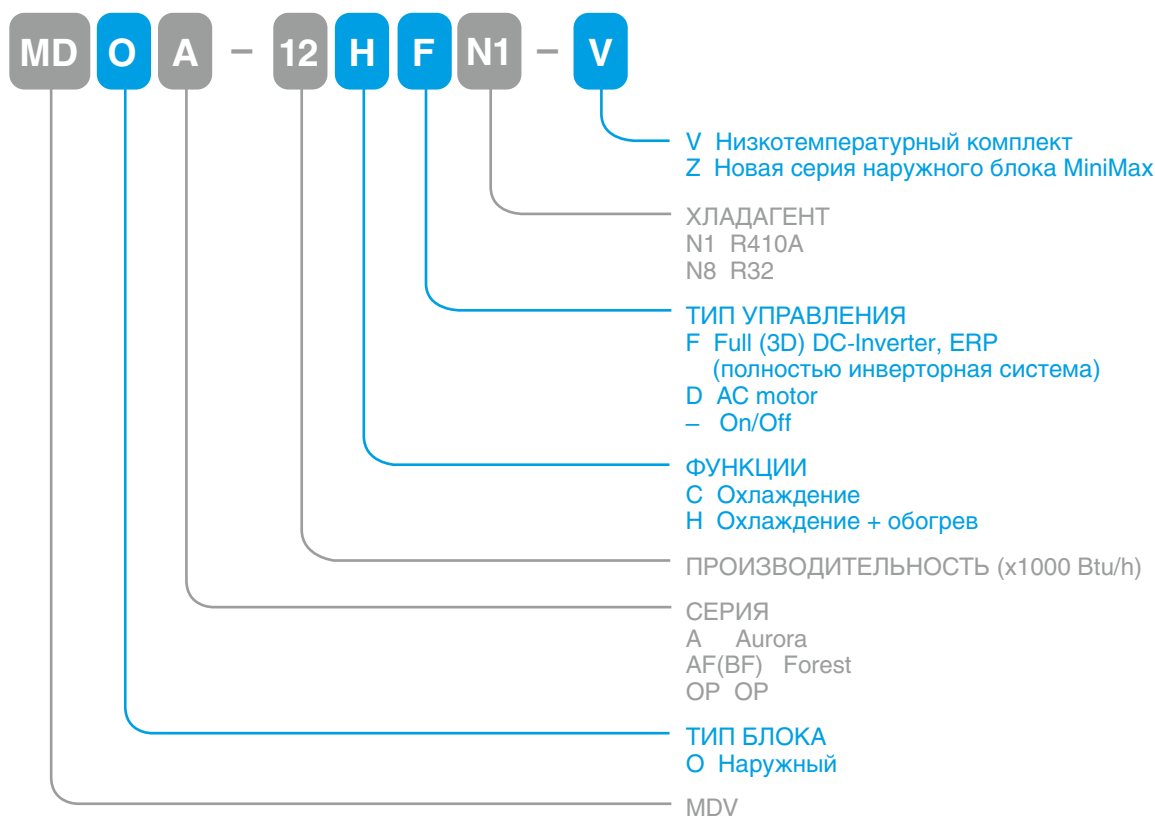

ВЫСОКАЯ ЭФФЕКТИВНОСТЬ

3D DC-Inverter – полностью инверторные сплит-системы, соответствующие европейской директиве ERP*

Технология применяется во всех моделях настенных сплит-систем серий OP и Aurora Inverter, в некоторых моделях сплит-систем Forest Inverter, в мульти-сплит-системах серии Free Match, а также в полупромышленных сплит-системах инверторного типа.

Обеспечивает высокий уровень комфорта пользователя, экономию электроэнергии и тихую работу кондиционера.

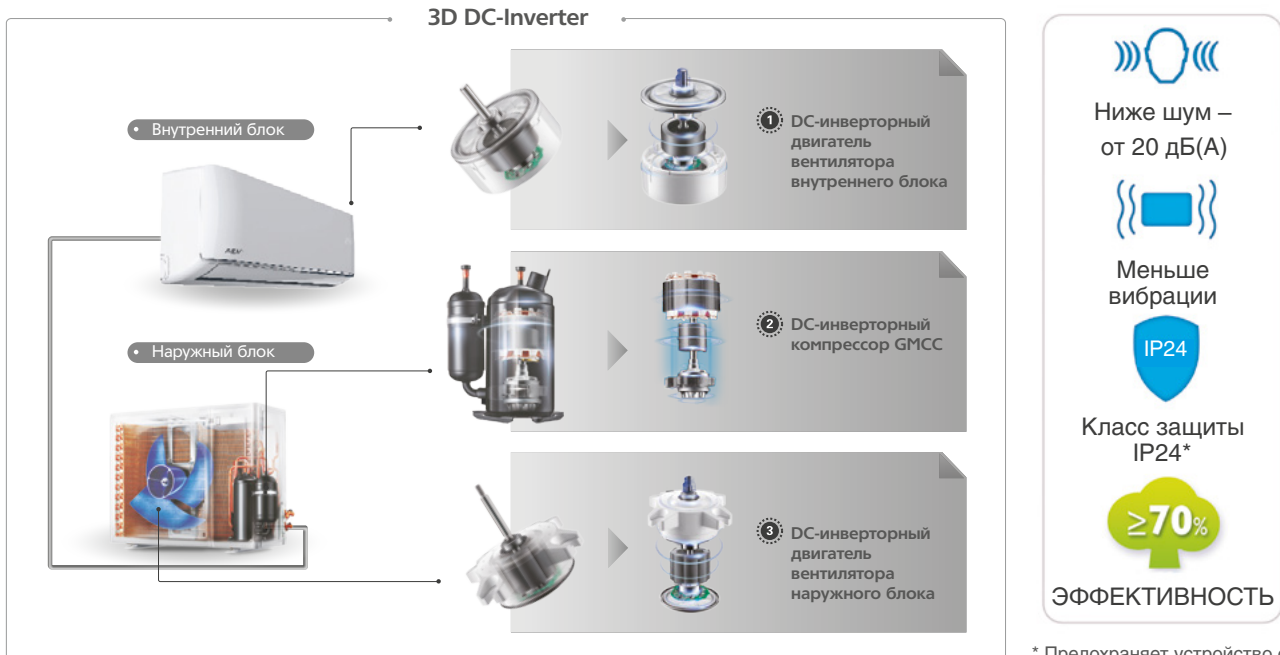

* Предохраняет устройство от брызг, попадающих под любым углом и от попадания внутрь объектов крупнее 12,5 мм. (IP24 - степень защиты наружного блока)

Электронный TRV (терморегулирующий вентиль)

По сравнению с традиционной системой дросселирования (капиллярная трубка), электронный TRV точнее дозирует подачу хладагента в системе кондиционирования.

Управляемый микроконтроллером электронный TRV прецизионно изменяет количество хладагента в соответствии с нагрузкой, оптимизирует теплообмен и повышает энергоэффективность. Кроме того, электронный TRV улучшает работу при различных температурных условиях, особенно в режиме обогрева при низких температурах наружного воздуха, и способствует более точному поддержанию температуры в комнате.



НАДЕЖНЫЕ

Функция обнаружения утечки хладагента

Кондиционеры MDV, используя специальный программный алгоритм функции обнаружения утечки хладагента, отслеживают температуру теплообменника внутреннего блока – если температура испарителя несколько раз падает ниже определенного значения, сплит-система останавливает свою работу до устранения причины, при этом на дисплее высвечивается код ошибки.

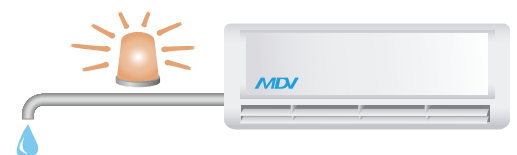

* Директива ЕС по энергетическим товарам (Energy-Related Products, ERP) – законодательный акт из сферы экологического дизайна. Применяется к большинству продуктов, потребляющих энергию – от посудомоечных машин до бытовой электроники, кондиционеров, бойлеров и т.д. Директива ERP направлена на то, чтобы побудить производителей предоставлять потребителям более энергоэффективные продукты. Соответствие директиве ERP обязательно для получения разрешения на импорт товара в страны ЕС.

Самоочистка наружного блока Anti-dust

Данная функция осуществляет самоочистку теплообменника наружного блока инверторных сплит-систем от загрязнений, что помогает увеличить срок службы оборудования. Через 10 секунд после окончания работы кондиционера, вентилятор наружного блока запускается на максимальной скорости на 70 секунд, и вращается в противоположном основному направлении, продувая таким образом теплообменник и очищая его.

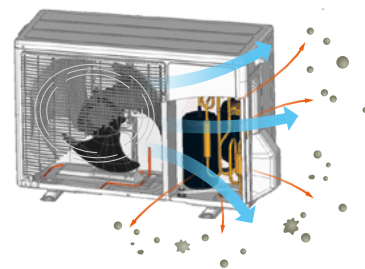

Работа в условиях нестабильных электрических сетей

Кондиционеры MDV способны работать в условиях нестабильных электрических сетей. Тестовые испытания показывают, что, например, сплит-система 7 kBTU серии Forest может стабильно работать при напряжении от 169 до 265 В.*

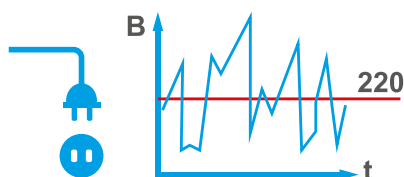

* Данные подтверждены протоколом испытаний, выданным сертифицированным центром тестирования производителя в г. Шунде.

Компрессор GMCC*

Даже в самых бюджетных сериях кондиционеров MDV установлены высокотехнологичные компрессоры GMCC (Guangdong Midea-Toshiba Compressor Corporation, совместное предприятие производителя с корпорацией Toshiba).



* GMCC производит каждый третий компрессор в мире. Продукция завода используется в оборудовании не только оригинальных марок производителя, но и в кондиционерах некоторых японских марок.

ТИХИЕ

Низкий уровень шума в кондиционерах MDV (от 20 дБ(А)) обеспечивается благодаря ряду технологий и особенностей:

- DC-инверторной технологии управления компрессором и двигателями вентиляторов;
- оптимизированной системе подачи воздуха;
- применению в бытовых сплит-системах электронных компонентов, которые устанавливаются в профессиональные VRF-системы, например, американского поставщика International Rectifier.



ФУНКЦИОНАЛЬНЫЕ

Функция температурной компенсации (защита от простуды)

Автоматически учитывается разница температур в нижней части помещения (в зоне нахождения человека) и в верхней части (на уровне кондиционера), и создается заданная с пульта управления температура именно в зоне нахождения человека (подробнее см. на стр. 13).

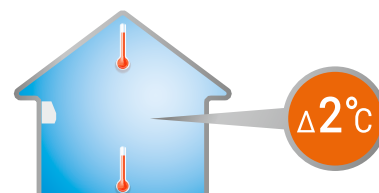

Самоочистка внутреннего блока

Пыль с теплообменника удаляется с помощью конденсата, что предотвращает появление бактерий и плесени.



Многоступенчатая очистка воздуха

1. Высокоэффективный противопылевой фильтр высокой плотности.



225 отверстий на 1 см².

2. Четыре фильтра тонкой очистки.
3. Фотокаталитический фильтр.

Уникальная система из четырех фильтров тонкой очистки

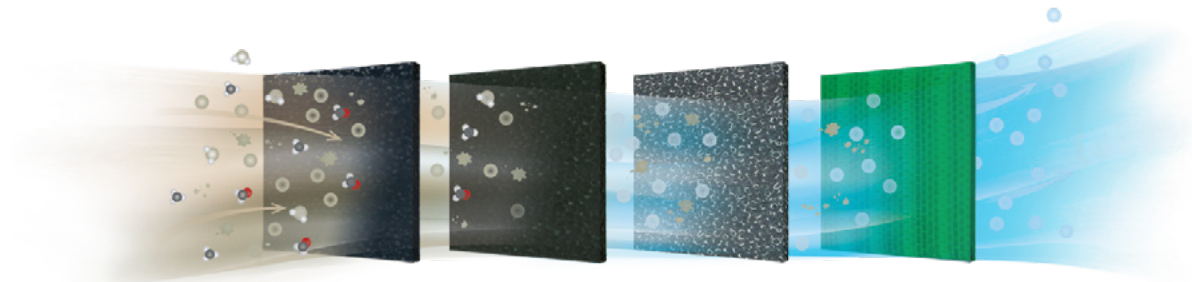

- 1 **Угольный фильтр**
Уничтожает запах аммиака и поглощает вредные химические газы.
- 3 **Фильтр с ионами серебра**
Ионы серебра обеспечивают постоянную высокоэффективную очистку воздуха, уничтожая бактерии в процессе фильтрации.

- 2 **Фотокаталитический фильтр**
Действующим веществом является диоксид титана TiO_2 . Очищает воздух от формальдегидов, аммиака, сероводорода и других примесей. Фильтр восстанавливает свои свойства под воздействием прямых солнечных лучей, поэтому не требует замены.
- 4 **Лизоцимовый фильтр**
Обладает антибактериальным эффектом. Основное действующее вещество фильтра – лизоцим, он разрушает стенки бактериальной клетки, из-за чего происходит ее растворение.

Встроенный низкотемпературный комплект

Обеспечивает работу кондиционера в режиме охлаждения при температуре наружного воздуха до $-25^{\circ}C$. При уличной температуре от $+15^{\circ}C$ до $+5^{\circ}C$ (в вечернее и ночное время летом или в межсезонье) сохраняется 100% холодопроизводительность кондиционера.

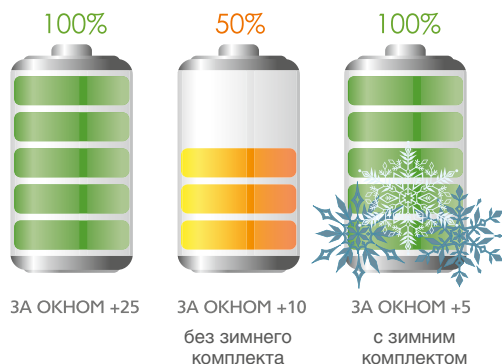

Защита от замораживания помещения

Как только температура в помещении опускается ниже $8^{\circ}C$ или $12^{\circ}C$, кондиционер включается в режим обогрева, предотвращая промерзание. Данная функция реализована в сплит-системах серий OP и Aurora Inverter.



УДОБНЫЕ В МОНТАЖЕ

Два варианта присоединения дренажного трубопровода

Присоединение дренажного шланга может выполняться как с левой, так и с правой стороны внутреннего блока. Во всех бытовых настенных сплит-системах MDV используется быстросъемное крепление дренажного шланга.

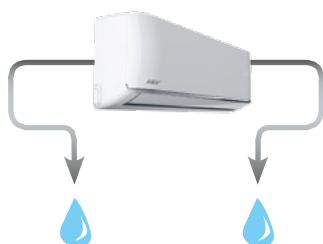

Улучшенное крепление внутреннего блока

Внутренний блок отходит от стены на 15 см, что облегчает монтаж и сервисное обслуживание.

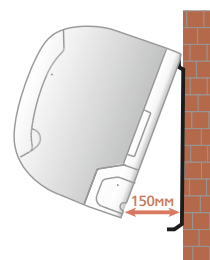

Кондиционер с защитой от простуды!

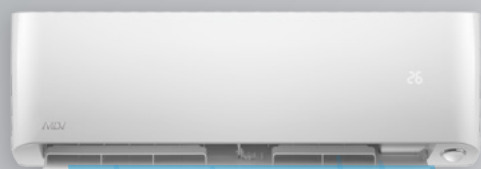

t° на уровне кондиционера

t° , желаемая пользователем
(установлена с пульта ДУ)

t° в зоне нахождения
человека



с темп.
компенсацией

+22°C



без темп.
компенсации

+20°C

+20°C

+20°C

+20°C

+18°C

Доступно в сериях:



➤ OP inverter



➤ Aurora inverter



➤ Aurora Design inverter

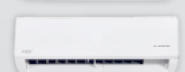

➤ Forest inverter



➤ Aurora on/off



➤ Aurora Design on/off

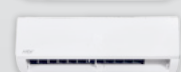

➤ Forest on/off

Функция температурной компенсации

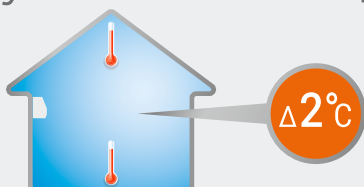

Автоматически учитывается разница температур в нижней части помещения (в зоне нахождения человека) и в верхней части (на уровне кондиционера), и создается заданная с пульта управления температура **ИМЕННО В ЗОНЕ НАХОЖДЕНИЯ ЧЕЛОВЕКА.**

Серия Forest Z On/Off



Беспроводной пульт дистанционного управления RG66 с держателем
в комплекте



Проводной пульт дистанционного управления KJR-12B
опция**



Проводной пульт дистанционного управления KJR-29B1
опция**

MDSAF / MDOAF

внутренний наружный

Гарантия 3 года

2,2 – 7,03 кВт

Сплит-система MDV серии Forest Z On/Off сочетает в себе ряд функций, режимов и опций, которые делают ее надежной, функциональной, тихой, а также удобной в монтаже, эксплуатации и сервисном обслуживании. Кондиционеры серии Forest Z On/Off поставляются с усовершенствованными наружными блоками с улучшенными характеристиками теплообмена и сниженной вибрационной нагрузкой. Могут комплектоваться низкотемпературным комплектом, расширяющим диапазон эксплуатации в режиме охлаждения до -25°C !

ПРЕИМУЩЕСТВА:

Усовершенствованные наружные блоки MiniMax.

Благодаря новому 3D-профилю лопастей вентилятора и усовершенствованной решетке наружного блока, нагнетаемый воздух создает меньшее сопротивление. Это позволяет увеличить дальность потока воздуха и предотвратить его закольцовывание. Более равномерное распределение потока улучшает теплообмен системы. За счет увеличения структурной жесткости кронштейна мотора вентилятора снижена вибрационная нагрузка.



Функция температурной компенсации (защита от простуды)

При работе функции температурной компенсации автоматически учитывается разница температур в нижней части помещения (в зоне нахождения человека) и в верхней части (на уровне кондиционера), и создается заданная с пульта управления температура именно в зоне нахождения человека.

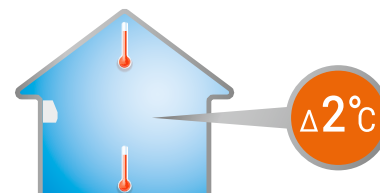

Работа в условиях нестабильных электрических сетей

Кондиционеры MDV могут эксплуатироваться в условиях нестабильных электрических сетей. Тестовые испытания показывают, что, например, сплит-система 7 кВтU серии Forest On/Off может стабильно работать при напряжении от 169 до 265 В.*

* Данные подтверждены протоколом испытаний, выданным сертифицированным центром тестирования производителя в г. Шунде.

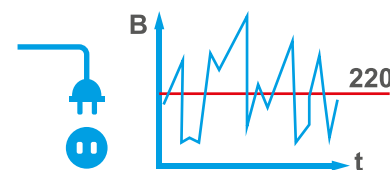

Противопылевой фильтр высокой плотности

Высокоэффективный противопылевой фильтр, обладающий более плотной структурой в сравнении с обычным фильтром – первая ступень очистки. Он не только очищает проходящий через него воздух, но и защищает внутренний блок кондиционера от частиц пыли.

Количество отверстий на 1 см^2 – 225 (для сравнения, у обычного противопылевого фильтра всего 156).

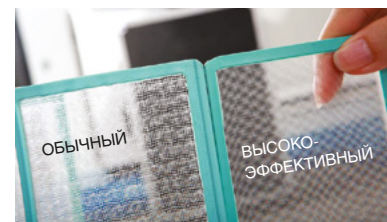

225 отверстий на 1 см^2 .

Фильтр тонкой очистки

Фотокаталитический фильтр с диоксидом титана (TiO_2) очищает воздух от формальдегидов, аммиака, сероводорода и других примесей. Фильтр восстанавливает свои свойства под воздействием прямых солнечных лучей, поэтому не требует замены.

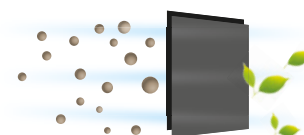

** Доработка блоков серии Forest on-off дополнительными разъёмами для подключения проводного пульта и/или Wi-Fi модуля производится в сервис-центре поставщика перед отгрузкой оборудования и оплачивается дополнительно. Подробности уточняйте у вашего менеджера.

Бытовые сплит-системы: серия Forest Z On/Off

Wi-Fi управление (опция)*

С помощью Wi-Fi модуля можно управлять кондиционером через удобное приложение с вашего смартфона или планшета: включать и выключать, изменять настройки, запускать функции и т.д.



Функция обнаружения утечки хладагента

При обнаружении утечки хладагента сплит-система останавливает свою работу до устранения причины, при этом на дисплее высвечивается код ошибки.

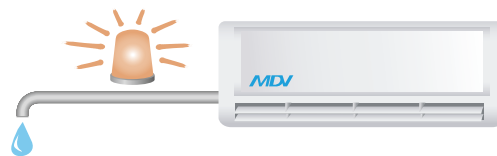

Самоочистка

Продвинутая технология самоочистки удаляет пыль и высушивает теплообменник за 4 шага: в режиме слабого охлаждения, а затем в режиме вентиляции, пыль смывается с теплообменника конденсатом. Далее происходит осушение уже чистого теплообменника в режиме слабого обогрева, и, на финальном этапе – нормализация температуры внутреннего блока в режиме вентиляции.

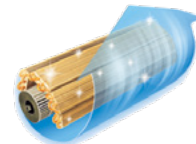

Проводной пульт управления (опция)*

К сплит-системе серии Forest On/Off можно подключать опциональный проводной пульт управления.



Функция FOLLOW ME

Функция FOLLOW ME помогает создать комфортные условия в помещении и разумно расходовать электроэнергию.

При активации этой функции кондиционер отслеживает температуру в помещении с помощью датчика, который расположен в пульте дистанционного управления. Если пользователь положит пульт рядом с собой, то комфортная температура будет обеспечена непосредственно в той части комнаты, где он находится.



Низкотемпературный комплект (опция)

Возможна комплектация низкотемпературным комплектом, который обеспечивает работу кондиционера в режиме охлаждения при температуре наружного воздуха до -25°C. При уличной температуре от +15°C до +5°C (в вечернее и ночное время летом или в межсезонье) сохраняется 100% холодопроизводительность кондиционера, что особенно актуально для помещений коммерческого назначения (например, для магазинов).



100% производительность

ФУНКЦИОНАЛЬНЫЕ ОСОБЕННОСТИ:

Эффективность



низкотемпературный комплект (опция)



медные трубки с внутренними канавками трапецеидальной формы

Надежность



функция самодиагностики



обнаружение утечки хладагента



автоматический перезапуск



антикоррозийное покрытие теплообменника «Golden Fin»



защитная крышка присоединительных патрубков

Функциональность



проводной пульт управления (опция)



Wi-Fi управление (опция)



запоминание положения жалюзи



режим Turbo



любимый режим

Здоровье и комфорт



температурная компенсация (защита от простуды)



функция Follow me



самоочистка внутреннего блока



фотоката-литический фильтр тонкой очистки



низкий уровень шума



ночной режим



теплый пуск



возможность отключения подсветки дисплея и звуковых сигналов внутр. блока



легкомоющаяся панель



моющийся фильтр



два варианта присоединения трубопровода

Легкий монтаж и простое обслуживание

* Доработка блоков серии Forest on-off дополнительными разъёмами для подключения проводного пульта и/или Wi-Fi модуля производится в сервис-центре поставщика перед отгрузкой оборудования и оплачивается дополнительно. Подробности уточняйте у вашего менеджера.

ТЕХНИЧЕСКИЕ ХАРАКТЕРИСТИКИ:

Модель	Внутренний блок		MDSAF-07HRN1-Z	MDSAF-09HRN1-Z	MDSAF-12HRN1-Z	MDSAF-18HRN1-Z	MDSAF-24HRN1-Z	
	Наружный блок		MDOAF-07HN1-Z	MDOAF-09HN1-Z	MDOAF-12HN1-Z	MDOAF-18HN1-Z	MDOAF-24HN1-Z	
Производительность	Охлаждение	кВт	2,20	2,78	3,52	5,28	7,03	
	Нагрев	кВт	2,20	2,78	3,52	5,57	7,33	
Электропитание	В/Гц/Ф		220-240/50/1					
Охлаждение	Номинальный потребляемый ток	А	2,98	3,80	4,80	7,10	10,00	
	Номинальная потребляемая мощность	кВт	0,684	0,867	1,096	1,643	2,330	
	EER	Вт/Вт	3,21					3,02
	Класс энергоэффективности		А					В
Нагрев	Номинальный потребляемый ток	А	2,70	3,40	4,30	6,70	10,00	
	Номинальная потребляемая мощность	кВт	0,608	0,771	0,974	1,543	2,300	
	COP	Вт/Вт	3,61					3,19
	Класс энергоэффективности		А					Д
Общие данные (ВБ)	Расход воздуха (Выс./Ср./Низк.)	м³/ч	437/359/281	520/380/310	570/450/360	801/642/516	997/792/638	
	Уровень шума (Выс./Ср./Низк.)	дБ(А)	38,5/32,5/25,5	40/33,5/29,5	41,5/34,5/28,5	42,5/36,5/31	47,5/44,5/33	
Общие данные (НБ)	Уровень шума	дБ(А)	54,0	54,5	55,5	57,0	59,5	
Модель компрессора			KSN89V11VEZ3	ASM106V1VDZA	ASM140V1VDZ	PA216G2C-4FTL	KTG275V2VMP	
Тип компрессора			Ротационный					
Бренд компрессора			GMCC					
Хладагент	Тип	R410A						
	Заводская заправка	кг	0,63	0,70	0,64	1,18	1,65	
Размер	Ш x В x Г (ВБ)	мм	715*285*194		805*285*194	957*302*213	1040*327*220	
	Ш x В x Г (НБ)	мм	720*495*270			770*555*300	890*673*342	
Размер в упаковке	Ш x В x Г (ВБ)	мм	780*360*285		870*360*285	1035*380*305	1120*405*310	
	Ш x В x Г (НБ)	мм	828*540*298			900*615*348	995*740*398	
Вес нетто	Внутренний блок	кг	7,4	7,7	8,5	11,1	13,2	
	Наружный блок	кг	24,6	26,4	26,9	40,0	53,0	
Вес брутто	Внутренний блок	кг	9,6	9,8	10,7	14,3	16,2	
	Наружный блок	кг	26,5	28,2	28,7	42,9	55,9	
Диаметр труб	Жидкостная труба	мм (дюйм)	6,35(1/4")				9,53(3/8")	
	Газовая труба	мм (дюйм)	9,53(3/8")		12,7(1/2")		15,88(5/8")	
Максимальная длина труб	м	20			25			
Максимальный перепад по высоте между внутренним и наружным блоками	м	8			10			
Рабочие температурные границы	Охлаждение	°С	+18°C (-25°C*) ~ +43°C					
	Нагрев	°С	-7°C ~ +24°C					
Подключение электропитания	внутренний блок					наружный блок		
Кабель питания (рекомендуемый)**	3*1,5мм²					3*2,5мм²		
Межблочный кабель (рекомендуемый)***	5*1,5мм²					5*2,5мм²	4*1,5мм²	
Максимальная потребляемая мощность	кВт	1,15	1,85	1,95	2,60	3,30		
Максимальный потребляемый ток	А	6,7	10,0	11,0	15,0	15,0		
Пусковой ток	А	16,1	21,0	25,0	42,0	54,9		

* При оснащении сплит-системы опциональным низкотемпературным комплектом.

** Кабель питания не входит в комплект сплит-системы мощностью 24кВТУ.

*** Межблочный кабель не входит в комплект поставок сплит-систем, докупается отдельно.



Посмотрите
обзорное видео
про сплит-системы серии
FOREST



Схемы межблочных соединений

Серия OP Inverter (9, 12 kBTU), серия Aurora Inverter (9, 12, 18, 24 kBTU), серия Forest Inverter (9, 12, 18, 24 kBTU)

Подключение электропитания к внутреннему блоку (модели 9-12-18 kBTU)

Подключение электропитания к наружному блоку (модели 9-12-18kBTU)

Подключение электропитания к наружному блоку (модель 24kBTU)

Нерекомендуемая схема!

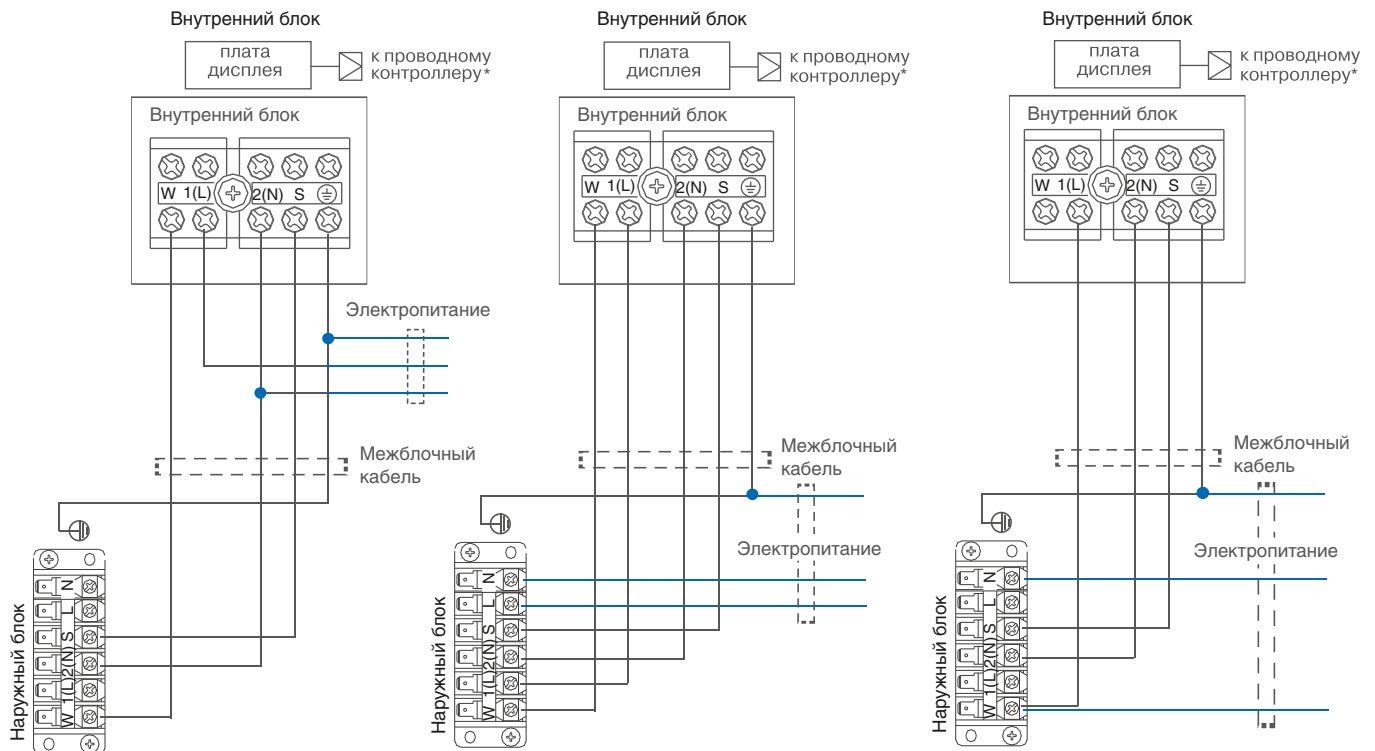

*доступно на некоторых моделях

Серия Forest Inverter (7 kBTU)

Подключение электропитания к внутреннему блоку (модель 7 kBTU)

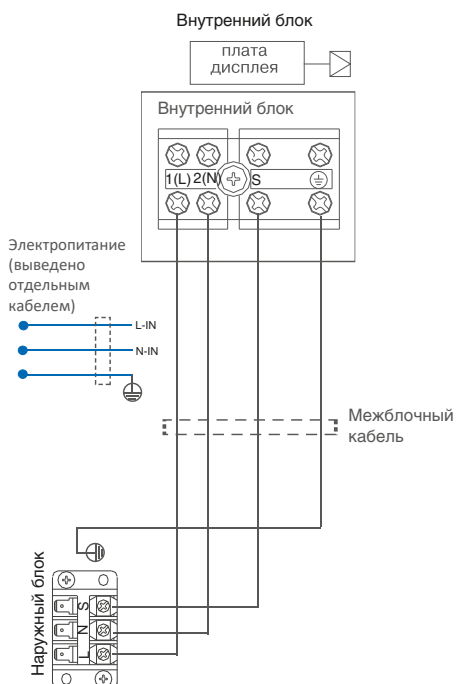

Серия Forest On/Off (7, 9, 12, 18 kBTU)
Серия Aurora On/Off (7, 9, 12, 18 kBTU)
Серия Aurora Design On/Off (7,9,12 kBTU)

Подключение электропитания к внутреннему блоку



межблочный кабель 5*1.5 мм² (7/9/12 kBTU)
межблочный кабель 5*2.5 мм² (18 kBTU)

Серия Forest On/Off (24 kBTU)
Серия Aurora On/Off (24, 30, 36kBTU)

Подключение электропитания к наружному блоку

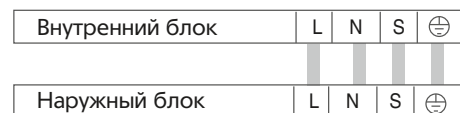

межблочный кабель 4*1.5 мм² (24, 30, 36 kBTU)

Функциональные особенности

Эффективность



3D DC-Inverter

Кондиционеры MDV оснащаются инверторными компрессорами и инверторными вентиляторами внутреннего и наружного блоков, а также соответствуют самым строгим требованиям Европейской директивы ERP (подробнее про директиву ERP см. на стр. 10).



Низкотемпературный комплект

Обеспечивает работу кондиционера в режиме охлаждения при температуре наружного воздуха до -25°C . При уличной температуре от $+15^{\circ}\text{C}$ до $+5^{\circ}\text{C}$ (в вечернее и ночное время летом или в межсезонье) сохраняется 100% холодопроизводительность кондиционера.



Обогрев при низких температурах наружного воздуха

Специально спроектированный фреоновый контур кондиционера позволяет ему работать на обогрев даже при уличной температуре -30°C !



Охлаждение при низких температурах наружного воздуха

Специально спроектированный фреоновый контур кондиционера позволяет ему работать в режиме охлаждения даже при уличной температуре -25°C .



Медные трубки с внутренними канавками трапециевидной формы

По сравнению с традиционными медными трубками, они обеспечивают большую эффективность теплообмена, снижая энергопотребление.

Надежность



Функция самодиагностики

Микроконтроллер кондиционера, отслеживающий нештатный режим работы или неисправность узлов, автоматически остановит и защитит от поломки систему. В это время на дисплее высвечивается код ошибки.



Обнаружение утечки хладагента

При обнаружении утечки хладагента сплит-система останавливает свою работу до устранения причины, при этом на дисплее высвечивается код ошибки.



Автоматический перезапуск

В случае непредвиденного отключения кондиционера из-за сбоя питания, после возобновления подачи электроэнергии он автоматически возвращается к работе с предыдущими настройками.



Антикоррозийное покрытие теплообменников внутр. и наруж. блоков «Golden Fin»

Применение покрытия Golden Fin улучшает эффективность теплообмена, а также увеличивает срок эксплуатации кондиционера.



Защитная крышка присоединительных патрубков наружного блока

Эта крышка защищает патрубки от ударов во время транспортировки. Кроме того, она предотвращает стекание с патрубков сконденсировавшейся воды.



Функция Anti-dust (самоочистка наружного блока)

После завершения работы наружный блок производит самоочистку теплообменника от накопившейся пыли (с помощью потока воздуха).

Функциональность



Проводной пульт управления

В отличие от инфракрасного дистанционного пульта управления, проводной пульт может быть закреплен на стене, что предотвращает его потерю. Это очень удобно для использования в офисах и на предприятиях.



Wi-Fi управление (опция)

С помощью Wi-Fi модуля можно управлять кондиционером через удобное приложение с вашего смартфона или планшета: включать и выключать, изменять настройки, запускать функции и т.д.



3D Air Flow

Кондиционеры MDV имеют вертикальные и горизонтальные жалюзи, управляемые с пульта дистанционного управления, что позволяет направлять поток воздуха именно туда, куда необходимо пользователю.



Запоминание положения жалюзи

При включении кондиционера жалюзи автоматически перемещаются в то же положение, в которое они были установлены перед выключением.



Защита от замораживания помещения (8°C или $8^{\circ}\text{C}/12^{\circ}\text{C}$)

Как только температура в помещении опускается до $8^{\circ}\text{C}/12^{\circ}\text{C}$, кондиционер включается в режим обогрева, что позволяет поддерживать стабильную температуру в неотапливаемых помещениях.



Режим ECO

Кнопка ECO позволяет одним нажатием перевести кондиционер в экономичный режим. Благодаря автоматическому регулированию выставленной температуры, скорости вентилятора и режима работы компрессора, кондиционер работает в наиболее оптимальном режиме.



Режим Turbo

В этом режиме кондиционер до максимума увеличивает производительность обогрева или охлаждения и быстро нагревает или охлаждает помещение, обеспечивая достижение желаемой температуры в кратчайшее время.



Любимый режим

Кондиционеры MDV могут оснащаться функцией «Любимый режим», с помощью которой пользователь может сохранить параметры своего любимого режима работы кондиционера и в дальнейшем включать его одной кнопкой с помощью пульта ДУ.



Диспетчеризация и центральное управление

Подключение к центральным контроллерам или шлюзам систем диспетчеризации возможно напрямую или используя модуль адресации NIM01. К центральному контроллеру или шлюзам систем диспетчеризации можно подключить до 64 внутренних блоков. Построение системы диспетчеризации возможно с использованием шлюзов протоколов BACnet, Lonworks, Modbus, KNX.



Клеммы удаленного включения-отключения

Кондиционеры MDV оснащаются специальными клеммами, с помощью которых можно удаленно включить или отключить кондиционер в любой момент времени.



Клеммы вывода сигнала об аварии

Кондиционеры MDV оснащаются специальными клеммами, с помощью которых можно получать сигнал о неисправности кондиционера и передавать его, например, на диспетчерский пункт.



Независимое регулирование жалюзи

Кассетные кондиционеры MDV имеют возможность независимого регулирования жалюзи, что позволяет точно настроить распределение воздуха по помещению.*

*При применении опционального проводного пульта.



Панель с круговым распределением воздушного потока

Панель с круговым (360°) распределением воздуха обеспечивает быстрое и равномерное охлаждение или нагрев помещения большого объема.

Здоровье и комфорт



Температурная компенсация (защита от простуды)

Автоматически учитывается разница температур в нижней части помещения (в зоне нахождения человека) и в верхней части (на уровне кондиционера), и создается заданная с пульта управления температура именно в зоне нахождения человека.



Режим Follow me

При активации этой функции кондиционер отслеживает температуру в помещении с помощью датчика, который расположен в пульте дистанционного управления. Положив пульт рядом с собой, пользователь обеспечит комфортную температуру непосредственно в той части комнаты, где находится.



Самоочистка внутреннего блока

В режиме самоочистки внутреннего блока пыль с теплообменника удаляется с помощью конденсата, предотвращая появление бактерий и плесени.

В режиме слабого охлаждения, а затем в режиме вентиляции, пыль смывается с теплообменника конденсатом. Затем происходит осушение уже чистого кондиционера в режиме слабого обогрева. И на финальном этапе - нормализация температуры внутреннего блока в режиме вентиляции.



Контроль уровня влажности

При активации этой функции* пользователь задает желаемую относительную влажность в помещении (от 30 до 90%). Кондиционер, благодаря встроенному датчику, отслеживает относительную влажность в помещении, и поддерживает ее на заданном уровне**.

*Для работы функции необходимо Wi-Fi управление, желаемый уровень влажности задается в приложении Wi-Fi.

**Если влажность помещения менее выбранного пользователем уровня, кондиционер не способен увеличить ее до выбранного уровня.



4 фильтра тонкой очистки

Уникальная СИСТЕМА ИЗ ЧЕТЫРЕХ ФИЛЬТРОВ тонкой очистки (угольный, фотокаталитический, лизоцимовый и фильтр с ионами серебра) обеспечивает чистоту выдуваемого воздуха.

Фотокаталитический фильтр с диоксидом титана (TiO₂) восстанавливает свои свойства под воздействием прямых солнечных лучей, поэтому не требует замены.

Угольный фильтр поглощает запахи и вредные химические газы.

Лизоцимовый фильтр и фильтр с ионами серебра обладают бактерицидными свойствами.



Фотокаталитический фильтр тонкой очистки

Фотокаталитический фильтр с диоксидом титана (TiO₂) очищает воздух от формальдегидов, аммиака, и не требует замены.



Умный глаз

Инфракрасный датчик сканирует помещение, и, в зависимости от присутствия человека, кондиционер автоматически регулирует направление воздушного потока, обеспечивая больший комфорт; меняет производительность работы.



Режим комфортного сна

В режиме комфортного сна кондиционер постепенно изменяет уставку температуры (повышает в режиме охлаждения, снижает в режиме обогрева), затем в течение нескольких часов поддерживает температуру постоянной, затем отключается.*

*Подробное описание функции смотрите в инструкции по эксплуатации.



Режим Silent*

При включении этого режима, кондиционер MDV переходит в режим тишины, максимально снижая шум.

*англ. «Тихий»



Низкий уровень шума

Применение самых продвинутых технологий при разработке и изготовлении кондиционеров MDV позволяет достичь минимального уровня шума.



Теплый пуск

При включении режима нагрева скорость вращения вентилятора автоматически возрастает от наименьшей до установленной пользователем в соответствии с ростом температуры испарителя. Эта функция позволяет предотвратить поступление холодного воздуха в начале работы и избежать некомфортных ощущений.



Возможность отключения подсветки дисплея и звуковых сигналов внутреннего блока

Кондиционеры MDV имеют функцию отключения подсветки дисплея и звуковых сигналов внутреннего блока для обеспечения максимального комфорта пользователя.



Автоматическая регулировка яркости дисплея

Кондиционер автоматически регулирует яркость дисплея на передней панели в зависимости от освещенности в помещении.

Легкий монтаж и простое обслуживание



Легкомоющаяся панель

Лицевая панель внутреннего блока легко снимается для очистки.



Моющийся фильтр

Моющийся фильтр легко очистить в домашних условиях.



Встроенный дренажный насос

Дренажный насос способен поднять конденсат на высоту до 750 мм (в зависимости от модели).



Упор для фиксации блока при обслуживании или монтаже

Кондиционеры MDV могут оснащаться упорами для фиксации блока при обслуживании или монтаже, что упрощает и сокращает время работы.



2 варианта присоединения трубопровода

Присоединение соединительных трубопроводов и дренажного шланга может выполняться как с левой, так и с правой стороны внутреннего блока.



Компактный дизайн

Сокращение до минимума габаритов изделия улучшает внешний вид и расширяет возможности установки.